















Отчёт от 21 июля 2022 года

MAZDA 6, 2008

VIN:	JMZGH14F701192840	Год выпуска:	2008
Госномер:	T446PB96	Тип ТС:	Легковые автомобили комби (хэтчбек)
Номер кузова:	JMZGH14F701192840	Цвет:	Красный
Номер двигателя:	10643122	Объём двигателя:	1 999 см ³
Номер ПТС:	78УВ820613	Мощность:	147 л.с.

При осмотре автомобиля всегда сверяйте данные ПТС и VIN с указанными в отчёте. Рекомендуем перед покупкой автомобиля обновить отчёт.

Сводка по автомобилю

-  Есть ограничения на регистрацию
-  Нет сведений о розыске
-  В залоге
-  2 владельца по ПТС
-  Был в ДТП
-  Не найдены сведения о страховых выплатах
-  Не найдено разрешение на работу в такси
-  Не найдены сведения об использовании в каршеринге
-  Не продавался на Авито
-  4 записи в истории эксплуатации
-  Не найдены сведения о техосмотрах
-  Сведения о штрафах не проверены
-  Есть полис ОСАГО
-  Попал под отзывные кампании



Есть ограничения на регистрацию

Собственник не оплатил штрафы, налоги или права на машину оспаривают в суде. Из-за этого её не получится зарегистрировать в ГИБДД.

23 июня 2022 года

Вид ограничения: Запрет на регистрационные действия

Организация: Судебный пристав

Регион: Свердловская область

23 июня 2022 года

Вид ограничения: Запрет на регистрационные действия

Организация: Судебный пристав

Регион: Свердловская область

23 июня 2022 года

Вид ограничения: Запрет на регистрационные действия

Организация: Судебный пристав

Регион: Свердловская область

16 августа 2021 года

Вид ограничения: Запрет на регистрационные действия

Организация: Судебный пристав

Регион: Свердловская область

16 августа 2021 года

Вид ограничения: Запрет на регистрационные действия

Организация: Судебный пристав

Регион: Свердловская область

31 мая 2021 года

Вид ограничения: Запрет на регистрационные действия

Организация: Судебный пристав

Регион: Свердловская область

18 сентября 2020 года

Вид ограничения: Запрет на регистрационные действия

Организация: Судебный пристав

Регион: Свердловская область

13 ноября 2019 года

Вид ограничения: Запрет на регистрационные действия

Организация: Судебный пристав

Регион: Свердловская область

25 июля 2019 года

Вид ограничения: Запрет на регистрационные действия

Организация: Судебный пристав

Регион: Свердловская область

27 июля 2017 года

Вид ограничения: Запрет на регистрационные действия

Организация: Судебный пристав

Регион: Свердловская область

11 октября 2016 года

Вид ограничения: Запрет на регистрационные действия

Организация: Судебные органы

Регион: Свердловская область



Нет сведений о розыске

Покупка разыскиваемого автомобиля грозит тем, что его отберут в ГИБДД при регистрации, и пока будет идти следствие, а это может затянуться на долгий срок, автомобиль будет стоять на штрафплощадке.



В залоге

Если заложенное авто продадут без согласия банка, сделку могут признать недействительной, а машину — забрать. Перед покупкой убедитесь, что продавец погасил долг.

Источник: Федеральная нотариальная палата (ФНП)



2 владельца по ПТС

1 владелец

Период владения: 24 ноября 2008 — 19 августа 2011

Срок владения: 2 года 8 месяцев

Тип владельца: Физическое лицо

2 владелец

Период владения: 12 ноября 2011 — н.в.

Срок владения: 10 лет 8 месяцев

Тип владельца: Физическое лицо

Регион регистрации: Прочие



Был в ДТП

В отчёт не попадут аварии, которые произошли раньше 2015 года или не оформлялись в ГИБДД. Узнать о таких ДТП можно в блоке «Расчё стоимости ремонта».

21 апреля 2017 года в 7:45

Тип происшествия: Наезд на препятствие

Состояние авто после ДТП: Повреждено

Тип происшествия: Наезд на препятствие

Регион: Свердловская область

Повреждения

Детальную информацию о повреждениях рекомендуем уточнить у продавца автомобиля.

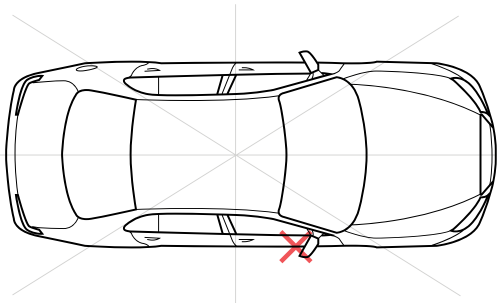

Не найдены сведения о страховых выплатах

Проверьте блоки «ДТП» и «Расчёты стоимости ремонта» — информация о повреждениях может быть в них.



Не найдено разрешение на работу в такси

Данные представлены из региональных баз по регистрации автомобиля в качестве такси.



Не найдены сведения об использовании в каршеринге

Мы проверили базы данных каршеринговых компаний.



Не продавался на Авито

История продажи автомобиля собирается на основе ранее опубликованных объявлений на Авито с таким же VIN.

4 записи в истории эксплуатации

24 ноября 2008 года

Смена владельца

ГИБДД

19 августа 2011 года

Смена владельца

Данные о регистрации, Прочие

12 ноября 2011 года

Смена владельца

Данные о регистрации, Прочие

21 апреля 2017 года

ДТП

Данные о ДТП, Свердловская область

Не найдены сведения о диагностике

Наши партнёры не осматривали автомобиль. Чтобы проверить его на скрытые дефекты - от состояния кузова и салона до электрики и вентиляции, закажите выездную диагностику.

Не найдены сведения о техосмотрах

В данном блоке отображаются данные о прохождении техосмотра на основании данных диагностических карт ТС.

Срок прохождения технического осмотра для автомобилей категории «В»: — первые четыре года — не требуется; — возраст от 4 до 10 лет — каждые 2 года; — старше 10 лет — ежегодно.

Сведения о штрафах не проверены

Базы данных наших партнёров не отвечают. Как только они заработают, отчёт обновится и мы пришлём его на почту.

Нет сведений о ввозе из-за границы

Мы проверили официальные базы данных.

Есть полис ОСАГО

Страховку часто не оформляют, если автомобиль перепродают.

Период действия: 31 декабря 2021 года — 30 декабря 2022 года

Источник: Российский союз автостраховщиков

Не найден электронный ПТС

Такой можно получить вместо бумажного.

Попал под отзывные кампании

По данным Росстандарта, производитель отозвал модель из-за проблем с деталями или сборкой. В таких случаях ремонт производится бесплатно.

С 19 июня 2017 года

Организатор кампании: ОБЩЕСТВО С ОГРАНИЧЕННОЙ ОТВЕТСТВЕННОСТЬЮ "МАЗДА МОТОР РУС"

Причины отзыва: Антикоррозионное покрытие газовых упоров двери багажного отделения на некоторых автомобилях Mazda CX-5, Mazda 3, Mazda 5, Mazda 6, нанесенное на край корпуса рабочего цилиндра, может не обеспечить достаточную защиту от коррозии. Попадание влаги, содержащей дорожные соли, может привести к возникновению коррозии по краю рабочего цилиндра упора. С течением времени распространившаяся коррозия может привести к поломке упора в процессе открытия/закрытия двери багажного отделения. При этом дверь может внезапно упасть, и сломанные детали могут нанести травмы людям, находящимся рядом с автомобилем.

Работы и рекомендации: В рамках данной кампании осуществляется замена упоров двери багажного отделения модифицированными. Все работы в рамках данной кампании будут бесплатными для владельцев транспортных средств.

С 19 июня 2017 года

Организатор кампании: ОБЩЕСТВО С ОГРАНИЧЕННОЙ ОТВЕТСТВЕННОСТЬЮ "МАЗДА МОТОР РУС"

Причины отзыва: На некоторых автомобилях Mazda 6, Mazda 3, Mazda 2 в связи с недостаточной прочностью тяги механизма перемещения сиденья водителя по высоте на этой тяге может появиться трещина. Кроме того, может произойти отсоединение стопорных шайб данной тяги. Продолжение эксплуатации автомобилей в таком состоянии может привести к появлению дребезжащего или другого постороннего звука со стороны сиденья. Наихудшей формой проявления неисправности может стать поломка тяги или ее отсоединение от каркаса сиденья, что приведет к отклонению сиденья из установленного водителем положения и, как следствие, к ограничению возможности водителя занимать правильное положение при управлении автомобилем. Это повышает риск попадания в дорожно-транспортное происшествие.

Работы и рекомендации: В рамках данной кампании надлежит проверить передние тяги механизма перемещения сиденья по высоте на предмет трещин или других повреждений. При отсутствии трещин и прочих повреждений необходимо установить усиливающие элементы на эти тяги, а также увеличить количество стопорных шайб в местах крепления задних тяг механизма – до двух шайб на каждое место крепления. При наличии трещин или других повреждений тяг механизма перемещения сиденья по высоте механизм регулировки положения сиденья необходимо заменить модифицированным. Проверку и ремонт надлежит выполнить для всех автомобилей, на которые распространяется данная отзывная кампания, бесплатно для владельцев этих автомобилей.

С 16 ноября 2018 года

Организатор кампании: ОБЩЕСТВО С ОГРАНИЧЕННОЙ ОТВЕТСТВЕННОСТЬЮ "МАЗДА МОТОР РУС"

Причины отзыва: На автомобилях, которые попадают под действие данной кампании, продолжительное влияние высокой абсолютной влажности может привести к нарушению целостности или растрескиванию корпуса газогенератора фронтальной подушки безопасности пассажира и срабатыванию данной подушки безопасности ненадлежащим образом в случае столкновения, соответствующего критериям срабатывания этой подушки безопасности. Нарушение целостности или растрескивание корпуса газогенератора может привести к попаданию металлических осколков в пассажиров или водителя и, как следствие, к их тяжелому травмированию или гибели.

Работы и рекомендации: На автомобилях необходимо заменить газогенератор фронтальной подушки безопасности пассажира модифицированным. Все работы в рамках данной кампании будут бесплатными для владельцев транспортных средств.

Расшифровка VIN

Эти данные могут пригодиться, если будете искать запчасти для автомобиля.

Обозначение модели: 6

Код двигателя: GASOLINE

Тип коробки передач: AUTOMATIC TRANSMISSION

Модельный год: 20080728

Привод: L

Отчёт и базу данных Автотеки можно использовать только на условиях лицензионного соглашения. Сведения из отчёта не предназначены для перепродажи или передачи третьим лицам.